

产品图

完整产品图

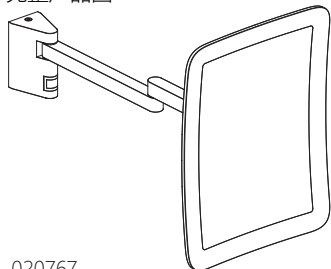

020767

安装详解图

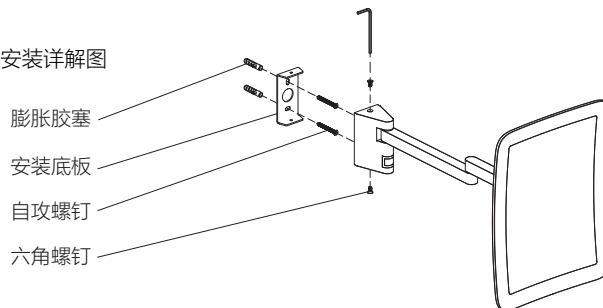

膨胀胶塞
 安装底板
 自攻螺钉
 六角螺钉

配件盒部件

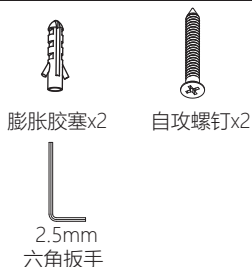

安装时需要的工具



01 拆下安装底板

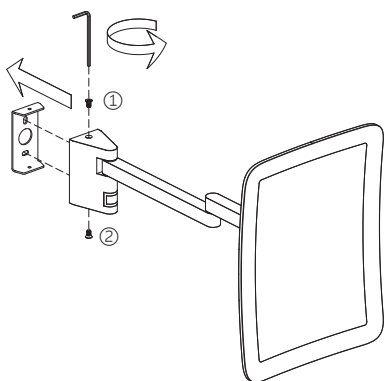

从配件盒中取出1个2.5mm六角扳手，拆下标志处的2颗螺钉，并放置于安全处，图示方向取下安装底板。

02 墙面画钻孔点

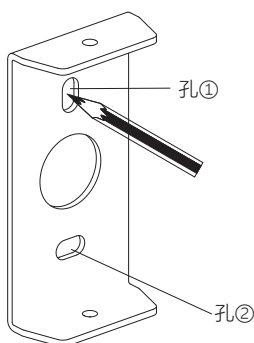

将安装底板如图贴于安装处的墙壁，注意：方向如图，孔1和孔2'竖直共线，用铅笔在需要钻孔的地方画出记号点

03 墙面钻孔

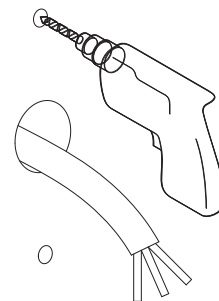

断开电源
 用φ6钻头在记号点上钻2个φ6孔

04 安装膨胀胶塞

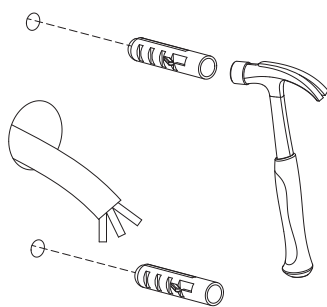

从配件盒取出2个膨胀胶塞，轻轻将末端插入墙上的安装孔中，用羊角锤轻敲使其完全进入安装孔中，膨胀胶塞不能露出墙面。

05 安装安装底板

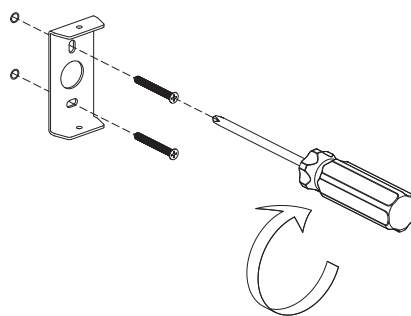

从配件盒中取出2个自攻螺钉，用十字螺丝刀顺时针旋转依次将2颗螺钉拧紧来固定安装板。

06 连接电线

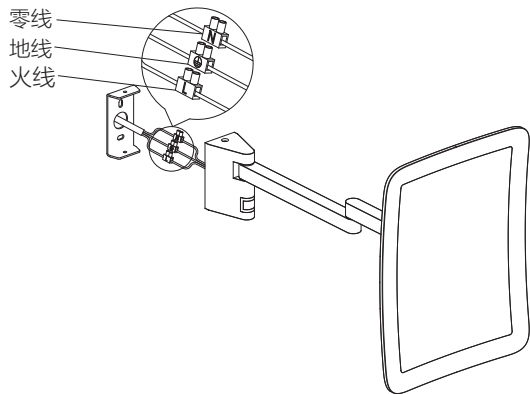

断开电源

一、注意事项:

- 1.接线前请务必确认电源已断开。
- 2.只允许拥有国家职业资格电工等级证的人员才可以进行电气安装与调试;
- 3.必须严格按照图示的接线方式进行地线、火线、零线的连接;
- 4.先把地线与产品地线相连接。再连接产品的零线、火线。

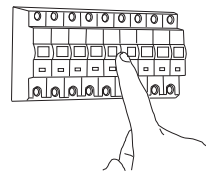

二、操作指导:

- 1.此步骤需要两个人配合操作
- 2.一个人将镜灯拿起靠近预留三芯线;
- 3.另一个人严格按照图示的接线方式进行地线、火线、零线的连。

07 安装镜灯主体

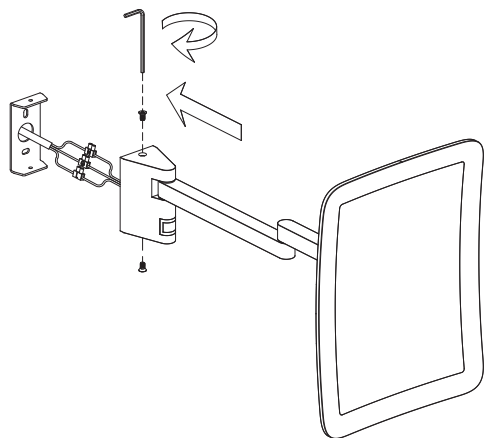

- 1.将连接好的接线端子以及电线整理好, 将其藏在镜灯的安装板内;
- 2.将镜灯慢慢靠近, 并把主体的底座完全罩住安装板贴紧墙面;
- 3.用2.5mm六角扳手将2颗螺钉安装在主体的底座上

08 安装完成

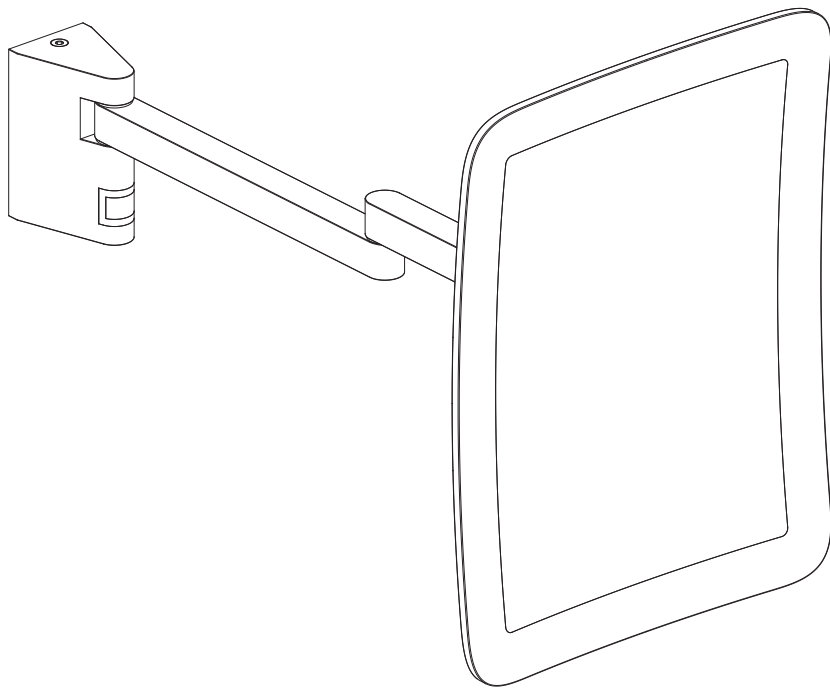

本产品已通过我司质量部门检测, 检验合格准予出厂。
以下为我司出厂批次编号, 如有发现任何质量缺陷,
请告知此编号, 便于我们参考。非常感谢您的配合。

N°